

# Redegørelse om trolling

af Niels Vestergaard, Forlaget Salar, Søren Palle Jensen, Fiskeridirektoratet.

## Historie og udbredelse:

Trolling - eller dørgefiskeri - betyder at man trækker agnen(e) efter en båd der langsomt bevæger sig fremad.

Trolling er det engelske ord for det gamle skandinaviske ord døрге. Begge ord dækker den samme fiskemetode.

I det følgende benyttes ordet trolling. Det er den betegnelse der i dag benyttes af de fleste.

Trolling-fiskeri har i ældre tid visse steder - og i visse perioder - været anvendt af erhvervsfolkere, men ellers er det en metode som anvendes af lystfiskere over hele verden. Herhjemme begyndte det allerede i forrige århundrede hvor lystfiskere benyttede metoden på vore store søer for at fange gedder, sandart og aborrer.

De moderne trolling-metoder - her især dybdetrolling - er udviklet i tresserne i USA på de store søer, hvor fiskeriet foregår efter laks og ørred.

Disse metoder blev fra starten af firserne overført til de svenske søer Vänern og Vättern, hvor fiskeriet ligeledes er rettet mod laks og ørred.

Danske lystfiskeres besøg i Sverige inspirerede til at de samme metoder kunne anvendes i Danmark. Dette skete i midten af firserne, og fra 1987 - 88 begyndte det pludselig at blive populært i Danmark.

Siden har interessen været stærkt stigende, og alt tyder på at der i de kommende år vil være en fortsat stigende interesse.

Der er pt. 1500 - 1800 trollingfiskere organiseret i de tre klubber Jysk Småbådsfiskeklub, Fyns Trollingklub og Danmarks Småbådsfiskeklub.

Men ikke alle trollingfiskere er organiserede, og det anslås at der er ca. 5.000 trollingfiskere. Da trolling kan benyttes fra alle slags både, og det samtidig er en fritidsforholdelse som alle i familien kan være sammen om, så er der også mange fritidssejlere der jævnligt dyrker trollingfiskeri fra større motor- og sejlbåde.

I Danmark benyttes trolling især i saltvand, og selvom metoden kan fange de fleste rovfisk, så er lystfiskernes primære mål at fange havørred og laks.

Trollingfiskeri dyrkes overalt i Danmark, dog ikke særligt meget langs den jyske vestkyst, samt den nordjyske østkyst.

Trollingfiskeri er især meget udbredt i Sverige og Finland. I Norge og i Tyskland, er det en fiskemetode, der vinder stærkt frem.

## Trollingmetoderne:

De forskellige redskaber giver muligheder for forskellige metoder, og de skal i det følgende kort beskrives.

Trolling kan opdeles i 4 forskellige metoder:

1. Overflade-trolling
2. Dybde-trolling
3. Paravane-trolling

#### 4. Trolling med Planer Board

Disse 4 forskellige metoder kan kombineres, således at man kan fiske med 2 eller 3 forskellige metoder samtidig i samme båd.

##### **Overflade-trolling**

Dette er den mest enkle metode, og det er den metode som oftest kaldes dørge-fiskeri. Der fiskes med blink eller woblere, og stangen kan lægges i en stangholder monteret på rælingen. Blinket fiskes 20 - 30 meter efter båden, og det vil fiske nær overfladen - deraf navnet overfladetrolling. Der er normalt ikke nogen belastning, som trækker blinket nedad. Der kan dog monteres et lille stykke bly på 20 - 30 gram foran blinket, som vil trække det nogle meter nedad.

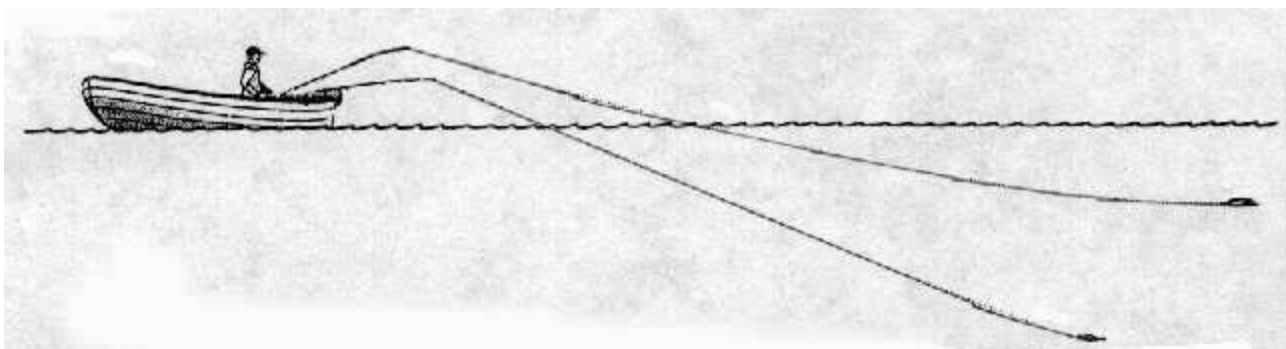

*Ved overfladetrolling placeres stangen (stængerne) normalt i en stangholder som er monteret på rælingen. Overfladetrolling benyttes mest inde på lavt vand langs kysterne eller på fjordene.*

##### **Dybde-trolling**

Til denne fiskemetode benyttes normalt en slags "kran" - en såkaldt downrigger eller dybdetrollings-rig - her kalder vi den en downrigger. Downriggeren er en lille kran, som arbejder helt uafhængigt af lystfiskerens fiskestang og hjul. Den er altså et hjælperedskab, der skal tvinge blinket ned i en forudbestemt dybde.

I blyloddet monteres en klemme som kan fastholde fiskelinen. Når en fisk hugger blinket, trækkes linen ud af klemmen, og fisken kan nu trækkes ind til båden, helt fri af den generende tunge blybelastning.

Med downriggeren kan man fiske blinket fra overfladen og i praksis helt ned til dybder omkring 50 - 60 meter.

De fleste trollingfiskere benytter 2 downriggere på båden. Der findes trollingfiskere med større både som benytter 4 downriggere. Det er ikke praktisk muligt at benytte flere end 4 downriggere på en båd.

Man kan fiske med flere stænger på samme downrigger, idet det er muligt at placere en klemme direkte på wiren et vilkårligt sted mellem blylod og overflade - man siger at man stacker.

Teoretisk kan der altså fiskes med et uendeligt antal stænger på samme downrigger, men i praksis fiskes der kun med max. to stænger på hver downrigger. De fleste benytter faktisk kun én stang på hver downrigger. Fiskes der med to stænger på hver downrigger er der nemlig stor risiko for at linerne filtrer sammen når man får fisk på.

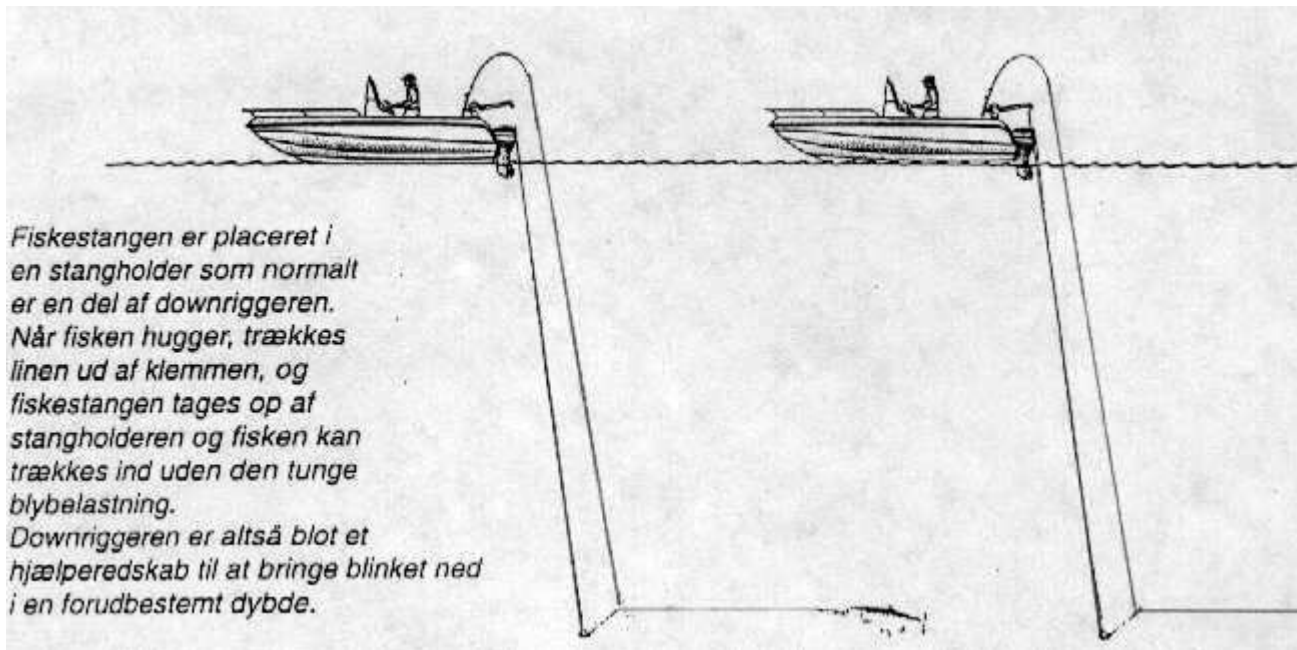

### **Paravane-trolling**

Paravaner er et redskab som skal tvinge blinket ud til siden eller ned i dybet. Her skal beskrives paravaner som monteres direkte på fiskelinen.

Trollingfiskeren benytter paravaner af to årsager:

- 1) Paravaner kan tvinge blinket ned i en bestemt dybde, eller ud til siden for at dække et større område.
- 2) Med en paravane kan man få linen til at gå en smule ud til siden, så man undgår at den filtrer sammen med andre liner, når grejet sættes eller tages ind.

### **Paravaner der går i dybden**

Disse paravaner monteres på fiskelinen ca. 1 meter foran blinket. Paravanerne vejer fra omkring 10 gram og op til 2-300 gram for de største. De fleste benytter paravaner som vejer 30 - 100 gram, idet paravaner der er tungere, er meget generende at have på fiskelinen.

Paravanerne findes i mange forskellige fabrikater og de har mange forskellige udformninger, men i princippet fungerer de ens.

De har en ske-form som betyder at de trækker nedad. En kombination af paravanens udformning, størrelse og vægt er afgørende for hvor dybt de trækker linen nedad. Desto mere line man afgiver, desto dybere går paravane ned - dog kun til en vis grænse. Vandmodstanden mod linen betyder at disse paravaner i praksis maksimalt kan fiske ned til 15 - 18 meter, men ingen benytter så tunge paravaner der fisker så dybt. Almindeligt er det at benytte mindre paravaner som går ned i 3 - 10 meters dybde.

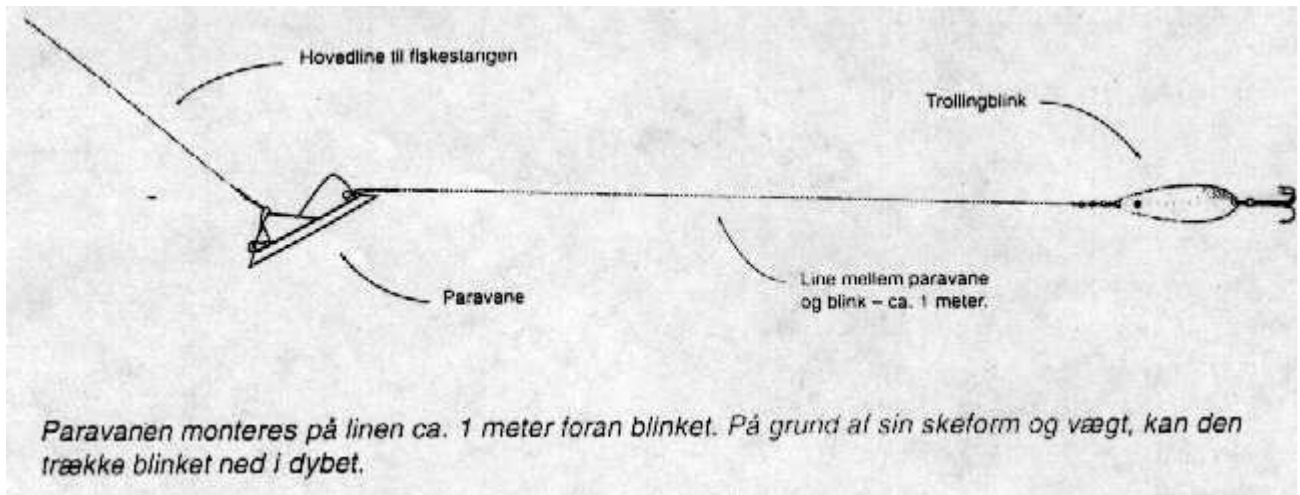

### Paravaner der trækker til siden (Dipsy Diver)

Der findes paravaner som både trækker blinket nedad og udad - her er fabrikatet Dipsy Diver den mest kendte. Den er udformet som en almindelig paravane, men har yderligere den finesse, at den har en blyklods på undersiden som kan forskydes. Det betyder at paravanen går skævt, og på den måde trækker blinket ud til siden.

Dipsy Diveren fås i forskellige størrelser. Den største er 10,5 cm i diameter og vejer 150 gram. Den benyttes dog ikke ret meget, idet de fleste trollingfiskere mener at den er for stor og for generende at have på fiskelinen. Den mest almindelige er 8,5 cm i diameter og vejer 75 gram.

Dipsy Diveren fiskes normalt ca. 20 - 30 meter efter båden. Den vil da trække ned i en dybde af 6 - 10 meter. Hvis den sættes til at trække ud til siden vil den trække linen 4 - 6 meter ud til siden.

Dette giver ikke væsentligt større dækningsområde. Men fordelen er at man har mindre risiko for at denne line filtrer sig sammen med en anden line fra f.eks. downriggeren, når denne sættes eller tages ind.

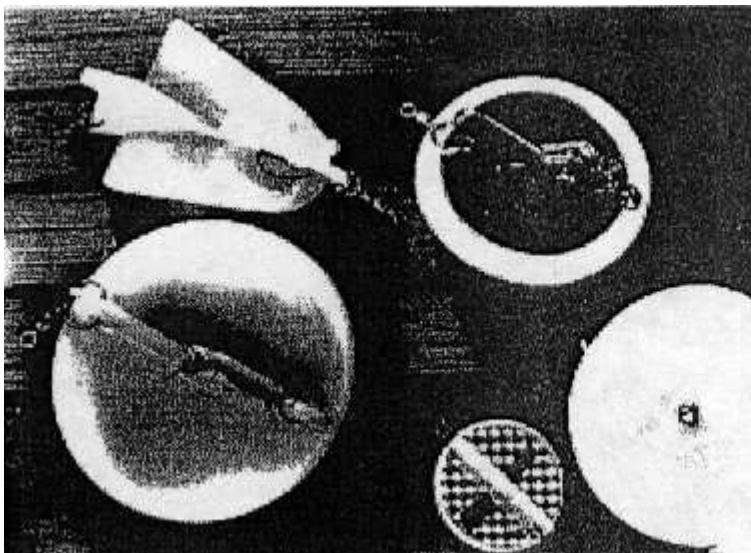

*Paravaner findes i mange forskellige udformninger og fabrikater. De kan være lavet af plast, træ, metal og bly, eller en kombination af disse.*

*Paravaner som er egnet til at montere direkte på fiskelinen vejer maksimalt 2 - 300 gram.*

*Mest almindeligt er det at benytte paravaner som vejer 30 - 100 gram.*

*Øverst til højre - og nederst til højre - er vist Dipsy Diveren, som foruden at trække nedad, også kan trække en line en smule ud til siden.*

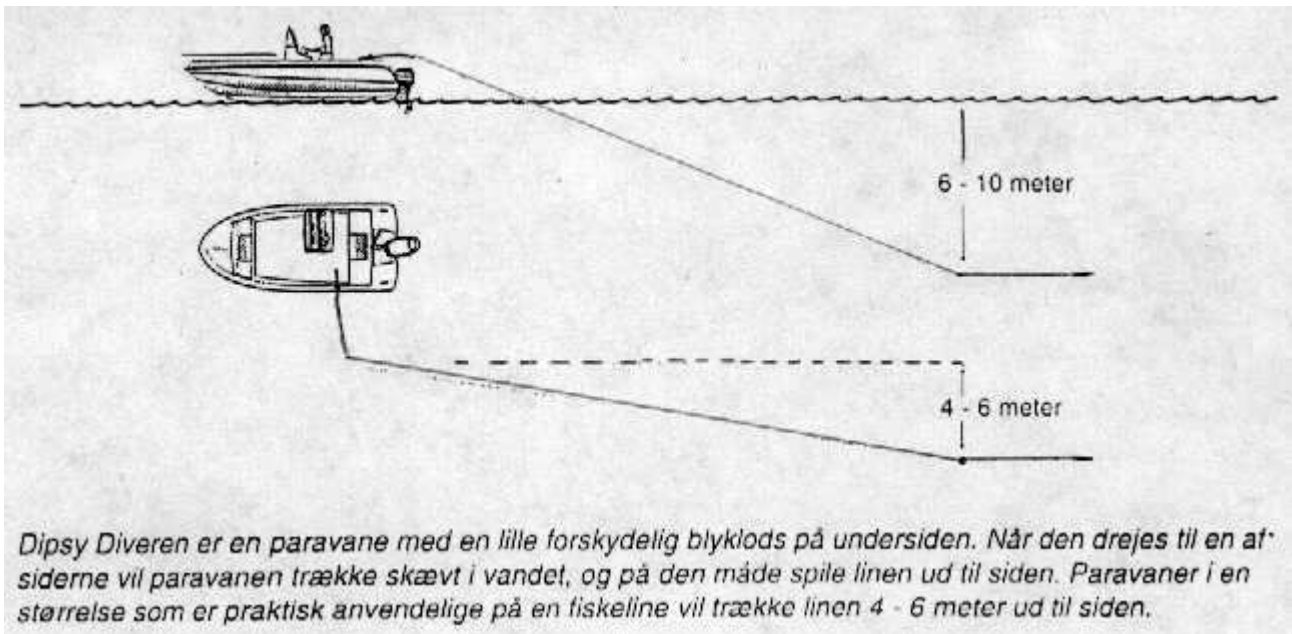

### **Paravaner der fisker på overfladen (Side Planer)**

Side Planeren er et specielt udformet bræt, hvor der er monteret en klemme, som kan fastholde fiskelinen. Side Planeren er altså en paravane som monteres direkte på fiskelinen.

Sideplaneren er flydende og den vil i modsætning til de øvrige paravaner befinde sig på overfladen. De største Side Planere på markedet er ca. 10 x 25 cm, og de vejer 3-400 gram. Da det var tilladt at fiske med Side Planere, var det dog de færreste der fiskede med Side Planere i den størrelse. De giver et kraftigt pres på linen, og er meget generende at have på fiskelinen - især hvis man har fisk på. Den størrelse som var mest benyttet er 7,5 x 20 cm, og vejer under 200 gram.

Side Planeren kan trække en line omkring 15 meter ud til siden, og det betyder at man kan dække et større område. Det er normalt at fiske med en Side Planer på hver side af båden.

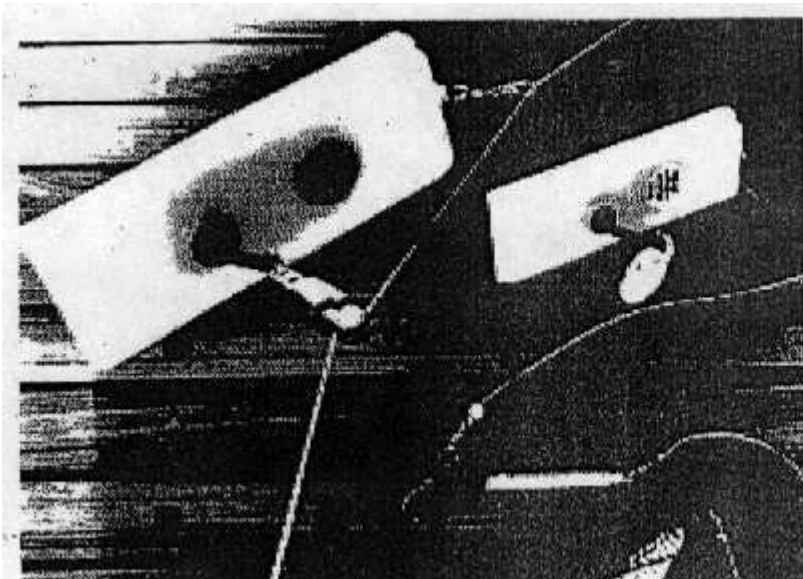

*Side Planeren er udformet som et lille bræt. En lineklemme fastholder linen.*

*Side Planeren findes i forskellige størrelser med de største på ca. 10 x 25 cm.*

*De viste Side Planere er ca. 7,5 x 20 cm og den lille ca. 5 x 13 cm.*

*Den mindste Side Planer trækker kun linen 4 - 6 meter ud til siden.*

*Man kan fiske med både Side Planer og små blyparavaner samtidig. Blyparavanan vil trække blinket ned til 3 - 5 meters dybde.*

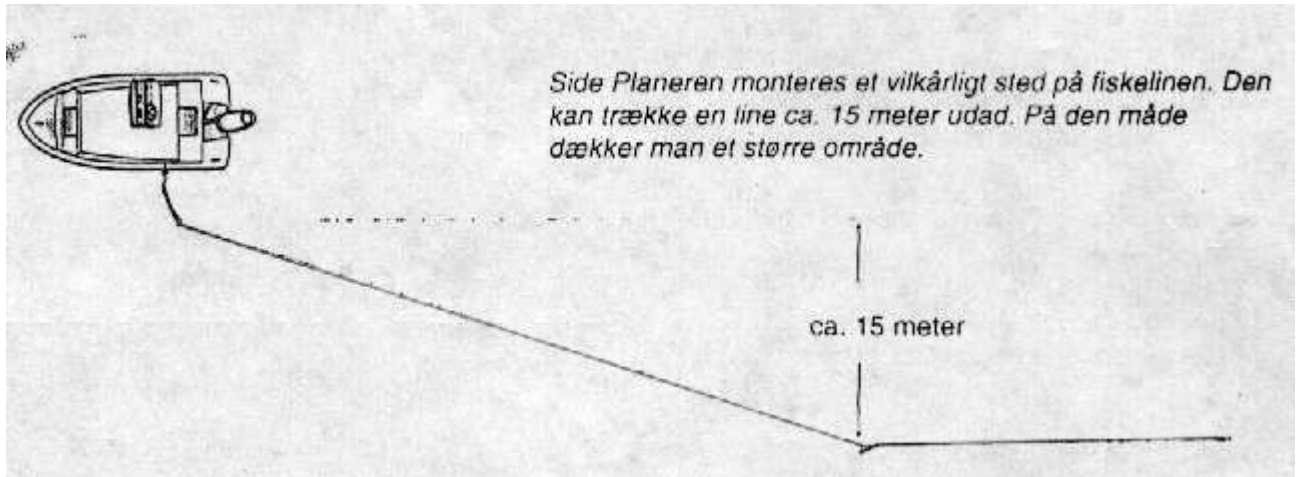

### Trolling med planer board

Et Planer Board er at betragte som en oter. D.v.s. en stor paravane som ikke kan monteres på fiskelinen. Et Planer Board er 60 - 80 cm langt og 30 - 50 cm bredt. Det vejer 3 - 5 kilo. Det kan have en udformning med to parallelle brædder, eller det kan være udformet som en lille båd.

For at håndtere et Planer Board er det almindeligt at båden er udstyret med en speciel mast, hvorpå der er monteret et spil. Planer Boardet er forbundet til masten og spillet med en kraftig snor. På denne snor kan monteres lineklemmer, hvori fiskelinen fra fiskestangen kan monteres. Hvis man får fisk på, vil linen trækkes ud af klemmen og fisken kan trækkes ind til båden - helt uden indvirkning fra det tunge Planer Board.

Planer Boardet kan trække ca. 25 - 35 meter ud til siden. Der kan monteres flere lineklemmer på snoren ud til Planer Boardet. Ofte fiskes der med et Planer Board på hver side af båden. Teoretisk kan der fiskes med et uendeligt antal stænger på Planer Board linen, men i praksis lader det sig ikke gøre at fiske med mere end 3 stænger.

Trollingfiskeri med Planer Board er kun egnet, hvor der kan fiskes over store områder, hvor der ikke hele tiden skal manøvreres.

Fordelen ved metoden er at man dækker et relativt stort område.

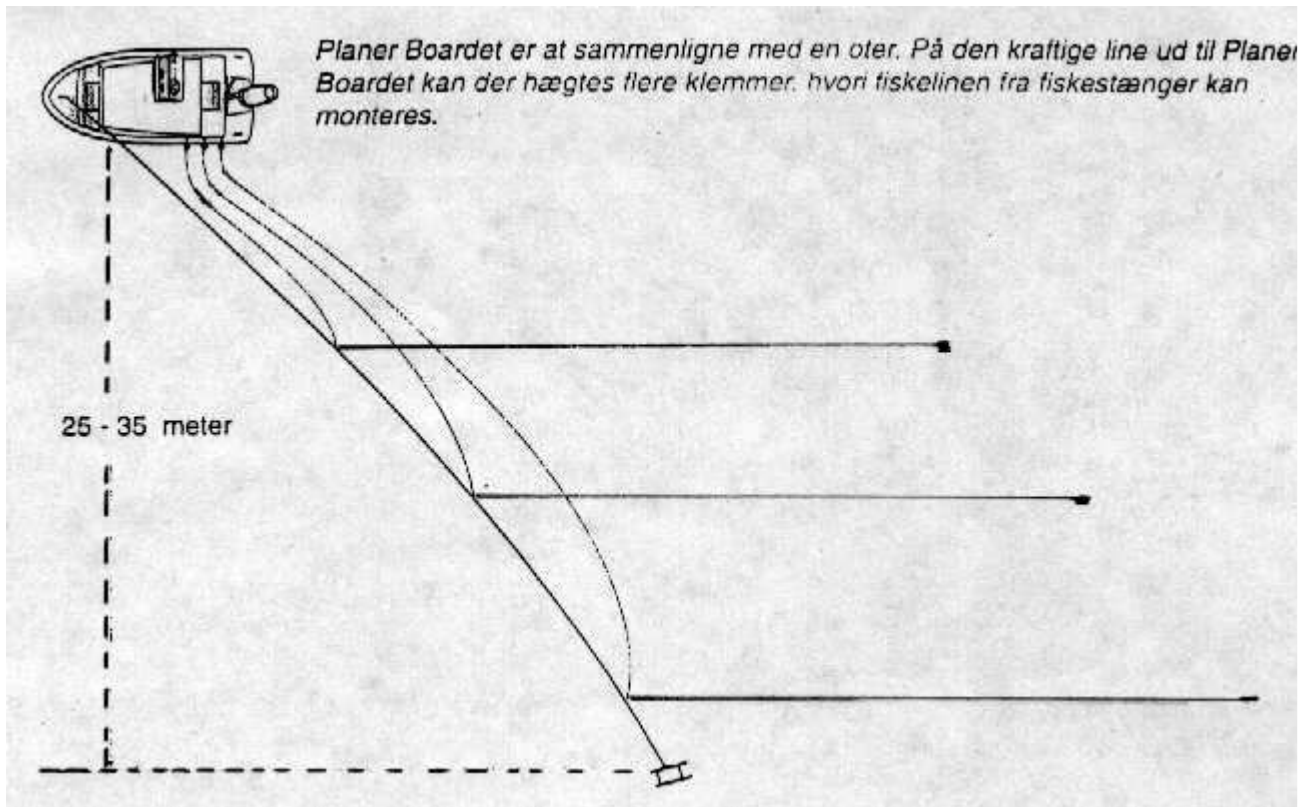

### **Outrigger-bomme**

Outriggers er nogle 4,5 - 6 meter lange bomme som monteres på rælingen. Der kan maksimalt monteres én på hver side af båden. Der er monteret en snor der går rundt om en trisse i toppen af outriggerbommen - fuldstændig som på en flagstang. I snoren er monteret en klemme, som man altså kan føre ud til enden af bommen ved at trække i snoren. Der kan i princippet fiskes med flere stænger på hver outrigger, men i praksis lader det sig ikke gøre - der vil være for kort afstand mellem blinkerne, og linerne filtrer sig ind i hinanden.

Outriggers benyttes især af turbåde i sydlige farvande der fisker efter de store arter som tun, sailfish og marlin. Men metoden har ved nogle lejligheder været introduceret for troligfiskere i USA, Sverige og i Danmark. Metoden er dog aldrig slået an nogle af disse steder.

Outriggerbommene giver nemlig kun en meget begrænset spredning af agnene, og det er ret besværligt at rigge udstyret til. Nogle få trollingfiskere herhjemme har prøvet metoden, men er gået bort fra det igen.

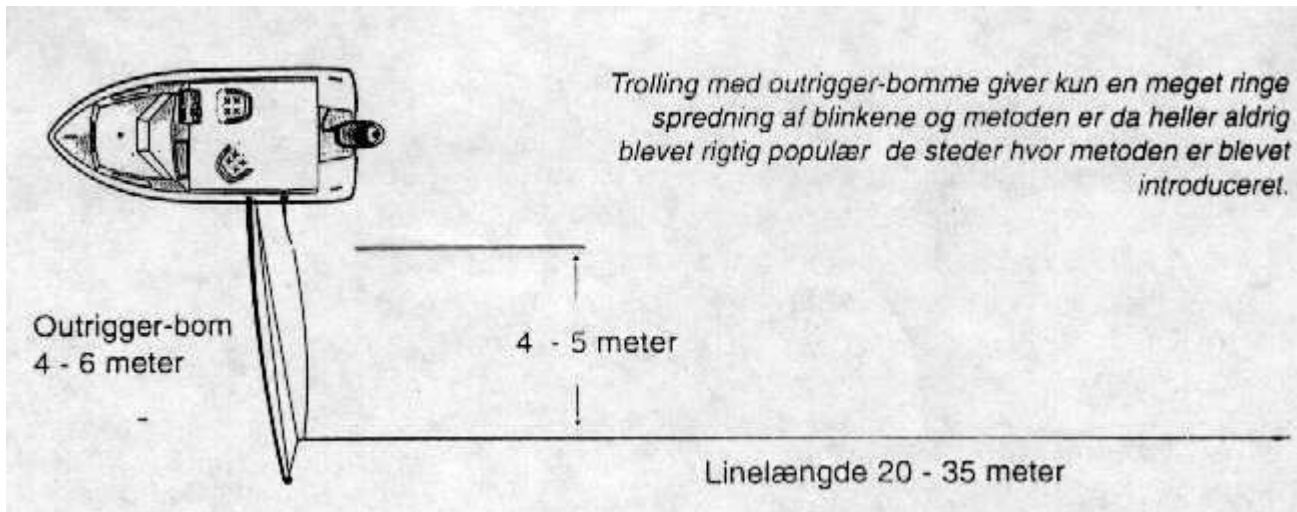

### Oter

Metoden har aldrig været særligt udbredt i Danmark, i modsætning til Norge og Sverige, hvor det er en relativt almindelig fiskemetode, der dog ikke dyrkes af tilnærmelsesvis så mange som der dyrker lystfiskeri med stang og hjul. Metoden anses ikke i hverken Norge, Sverige eller Danmark for lystfiskermetode, idet der er tale om et tungt redskab.

Metoden kan benyttes fra såvel båd som fra land, og da der kan monteres mange agn, (som regel fluer eller små blink) på linen ud til oteren så kan det i visse tilfælde være en endog meget effektiv metode. I mange vande i Norge og Sverige er der begrænsninger eller forbud mod brug af oter - hvor den i mange tilfælde sidestilles med brug af garn.

Oteren består af en stor paravane som beskrevet under fiskeri med Planer Board. På linen ud til oteren kan der være op til 20 - 30 tavser hvori der er monteret små blink eller oftest fluer. Der benyttes ikke stang og hjul. Redskabet - og fangsten - tages ind ved at trække linen ind med hånden. Oteren fiskes ved at man langsomt ror båden fremad, og den spiles langt ud til siden - ca. 30 - 40 meter.

Når oteren benyttes fra land fiskes den ved at man hele tiden langsomt bevæger sig fremad. Også her kan den bruges til at spile 30 - 40 meter udad.

Da den herhjemme var lovlig blev den benyttet af nogle få personer, som fiskede den langs kysten. Metoden var meget effektiv. Da metoden samtidig er ret pladskrævende blev de personer der benyttede metoden hurtigt ret upopulære blandt andre kystfiskere, når de således trak redskabet mange kilometer langs kysten, og forstyrrede mange andre i deres fiskeri. Metoden kræver nemlig at oteren hele tiden er i bevægelse fremad.

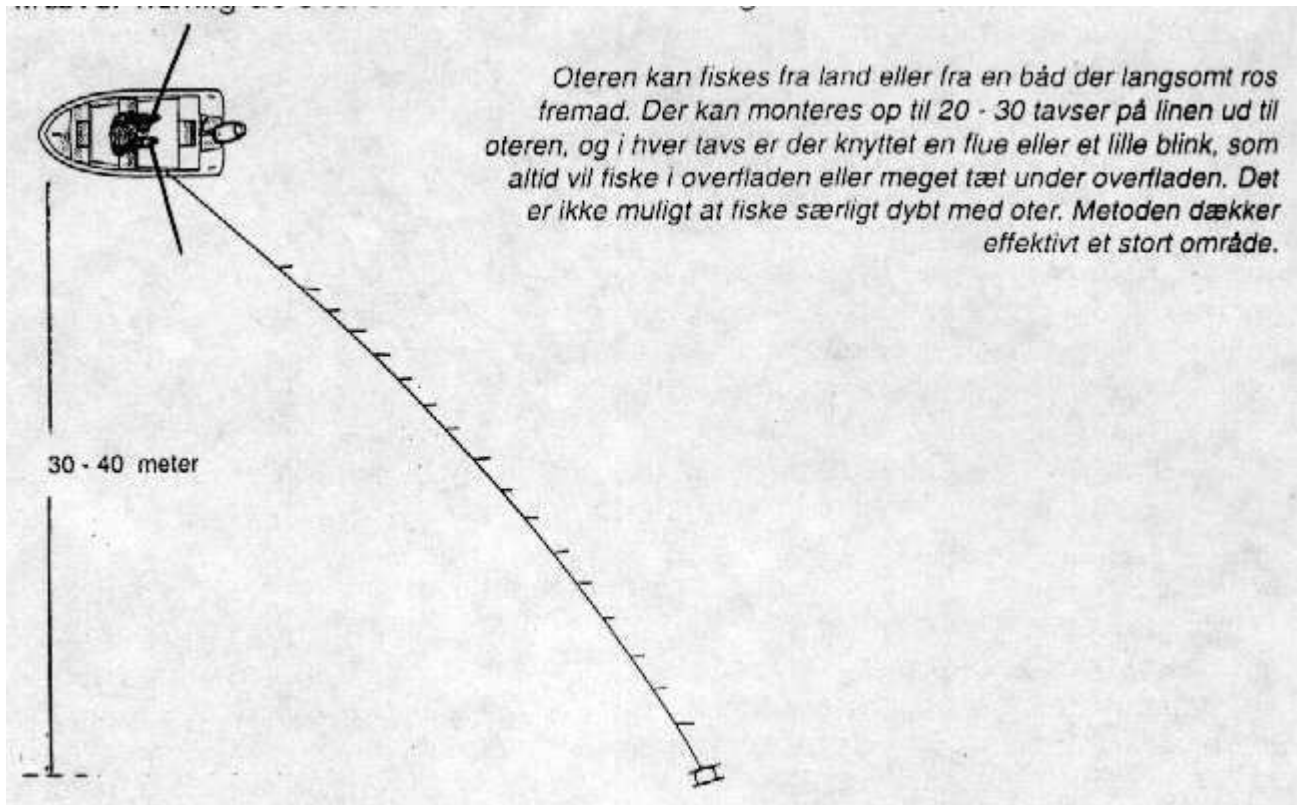

### **Det mener trollingfiskere generelt**

De fleste trollingfiskere har forståelse for at fiskeri med Planer Board ikke er tilladt, da der her virkelig kan fiskes med mange stænger og man kan dække et stort område.

Men trollingfiskerne har meget svært ved at forstå, at de relativt små paravaner der spiller grejet og som kan monteres direkte på fiskelinen, ikke er tilladte.

### **Trollingfiskeriets effektivitet**

Store overskrifter i pressen og fokusering på enkelt-fangster har i nogle tilfælde givet en opfattelse af at trollingfiskeriet er meget effektivt.

Kun sjældent vil man fange 3 - 5 laks eller ørreder på en dags trolling. Mest almindeligt er det at en god tur på 8 - 10 timer i heldigste fald kan give 1 eller 2 flotte havørreder eller laks.

Trollingfiskeren ønsker især at fange enkelte store eksemplarer - det er her udfordringen ligger.

Trollingfiskeriets overvurderede effektivitet kan aflæses af fangst-statistikker for fiskekonkurrencer. Disse konkurrencer er en ret god målestok for fiskeriets effektivitet, da man må formode at deltagerne er blandt landets mest erfarne trollingfiskere og at de fisker meget koncentreret under hele konkurrencen, der som regel varer 8 timer. På disse konkurrencer, hvor der som regel deltager ca. 100 både med to deltagere i hver båd, er det almindeligt at der indvejes mellem 10 - 50 ørreder i alt.

En trollingfisker vil ikke kunne fange 1 ørred i gennemsnit pr. trollingtur. Der vil dog være visse lokaliteter hvor trollingfiskeriet kan give større fangster måske 2 - 4 laks eller ørreder pr. tur, men det vil i så fald kun være i kortere afgrænsede perioder at fiskene er så koncentreret.

### **Trollingfiskeri med mange stænger**

Det er i dag praktisk muligt at fiske med 10 - 12 stænger fra en trollingbåd - også uden at benytte de ikke tilladte paravaner. Men selvom det er praktisk muligt uden at linerne filtrer sammen, så er der

ingen trollingfiskere der benytter så mange stænger.

Almindeligvis fiskes der med 3 - 6 stænger ad gangen fra en trollingbåd. Hvis man er to ombord, og man fisker ud over store områder kan man fiske med 4 stænger hver - altså i alt 8 stænger.

En lovliggørelse af brugen af små paravaner vil ikke automatisk medføre at trollingfiskerne fisker med flere stænger. Paravanerne vil kun gøre det lidt lettere at holde linerne fri af hinanden - samtidig med at en Side Planer giver et lidt større dæknings område.

## **Garn**

Nogle steder er der problemer med trollingfiskere som får deres redskaber ind i fritids- og erhvervsfiskernes garn. Ingen trollingfisker ønsker med vilje at sætte sine redskaber i et garn. Det giver stor irritation og besvær, samtidig med at det koster et par hundrede kroner i et mistet blink, et trollinglod og en klemme.

Set fra trollingfiskerens synspunkt kan det i mange tilfælde være meget vanskeligt at orientere sig om garnenes placering - også selvom de er mærket korrekt. I nogle tilfælde er garnene ikke mærket korrekt, og så er det selvfølgelig endnu vanskeligere.

Men mange trollingfiskere kender ikke reglerne om at holde afstand til garn, og de kender ikke reglerne om garnmærkning. Trollingfiskerne bør dog ikke fiske i områder, hvor der er større risiko for at sidde fast i garn.

Afstandsregler og afmærkning af garn synes at være gode nok, men især trollingfiskerne bør være mere oplyste om dem, og de bør generelt tage større hensyn til garnfiskerne.

## **Trollingfiskeriets påvirkning på det erhvervmæssige garnfiskeri**

I forbindelse med denne redegørelse om trollingfiskeri, har Danmarks Fiskeriforening forespurgt sine lokalafdelinger om hvorvidt der i deres lokale område var problemer/gener garnfiskere og trollingfiskere imellem.

På baggrund af de indkomne svar, kan det konstateres, at gener garnfiskere og trollingfiskere imellem er geografisk bestemt omkring hovedstadsområdet nemlig; Øresund, Isefjorden og Køge Bugt.

**Øresund:** Specielt i området omkring Vedbæk og Rungsted er garnfiskerne udsatte for gener, dette kan skyldes at der fiskes på Lous Flak, hvor vandstanden er lavere end i den resterende del af Øresund.

**Isefjorden:** På Isefjorden er der ingen specielle områder, hvor man kan sige at generne er mere koncentreret end andre. Generne forekommer i alle de områder hvor der må drives trollingfiskeri.

**Køge Bugt:** Generne i Køge Bugt er koncentreret fra Køge Sønakke til Brøndby, hvor både trollingfiskere og erhvervsfiskere driver fiskeri på det lidt lavere vand. Endvidere er der gener i den nordlige del af Køge Bugt omkring positionen: 55° 31' 80 N - 12° 25' 24 E, hvor der er et område med sand.

**Gener:** Garnfiskerne klager hovedsageligt over at afstandsreglerne til deres redskaber ikke respekteres. Trollingfiskerne skal jvf. bekendtgørelse nr. 765 af 30. september 1997 bekendtgørelse om fiskeredskaber (bundgarn m.v.) i saltvand, holde en afstand til alle andre redskaber på 75 meter. Når afstandsreglerne ikke overholdes oplever fiskerne at redskaberne kan være revet i stykker, samt at koge, blink, dipsy-divere og andet grej hænger fast i redskaberne, med risiko for at invalidere fiskernes hænder, når grejerne hales og sættes.

## **Fiskerikontrollens observationer i forbindelse med trollingfiskeri**

Fiskerikontrollen har i forbindelse med fisketegnskontrol og kontrol i de kystnære områder, i de senere år kunnet konstatere en stigning i antallet af småbåde rigget til med trolling-udstyr.

Intensiveringen af småbådsfiskeriet har bevirket at fiskerikontrollen specielt i forbindelse med

fisketegnskontrollen har været ombord på disse trollingbåde.

I flere tilfælde er der blevet konstateret overtrædelse af bekendtgørelse nr. 636 af 13. september 1990, bekendtgørelse om visse former for lystfiskeri. Dette har medført at fiskerikontrollen har taget flere af disse spilende redskaber i bevaring, men på grund af bekendtgørelsens udformning, samt det at det daværende Fiskeriministerium faktisk en overgang havde godkendt brugen af sideplanere, dipsy-divere og lign. gjorde at sagerne blev frafaldet og det i bevaringstagne leveret tilbage.

Bekendtgørelsen blev ændret, således at det nu er bekendtgørelse nr. 12 af 16. januar 1996, bekendtgørelse om visse former for lystfiskeri der er gældende. Selv om bekendtgørelsen er blevet ændret, og selv om der i visse fagblade er skrevet om denne ændring, der har betydet at redskaber beregnet til at spile er blevet forbudt, har fiskerikontrollen så at sige holdt lav profil og brugt tiden efter ændringen til at informere om denne ændring.

Der er dog pt. en sag fra Jylland til høring i Fiskeridirektoratet, og yderligere et par sager afventer resultatet af denne høring. Når det er klarlagt om sagen kan holde eller ej, vil fiskerikontrollen handle ud fra denne afgørelse.

Fiskerikontrollen har i forbindelse med disse sager oplevet at de trollingfiskere hvorfra man har taget redskaberne i bevaring, ikke kan forstå at man ikke må anvende disse spilende redskaber til at montere på linen, for dem er forbudet ikke en regel med fornuft, hvorfor de havde valgt ikke at følge reglerne.

Fiskerikontrollen har ud fra oplysninger med garnfiskere, der har fået deres trollinggrej i deres redskaber, dog kunnet konstatere at disse spilende redskaber anvendes.

### **Nuværende regler**

Enhver kan jvf. bekendtgørelse nr. 856 af 19. november 1997, bekendtgørelse af lov om saltvandsfiskeri, drive fiskeri med lette håndredskaber, herunder trollingfiskeri.

Endvidere skal alle personer mellem 18 og 67 år jvf. lov nr. 227 af 8. april 1992 Lov om fisketegn m.v. indlæse fisketegn for at drive lystfiskeri, uanset om disse er danske statsborgere eller ej.

Udover de gældende regler om mindstemål, fredningstider, fredningsbælter og afstande til andre redskaber, skal trollingfiskere overholde reglerne i bekendtgørelse nr. 12 af 16. januar 1996, bekendtgørelse om visse former for lystfiskeri, hvori lystfiskeri med lette håndredskaber, som spiles fra båd eller fra kysten ved hjælp af skovle, paravaner eller på anden måde (oterfiskeri) er forbudt.

### **Udenlandske regler**

**Sverige:** I Sverige regnes trollingfiskeri ligesom i Danmark, som rekreativt fiskeri med lette håndredskaber. I Sverige er fiskerilovgivningen opdelt i to, lokale bestemmelser (enskilt vatten) indtil 300 meter fra land og øer over 1 hektar, og nationale bestemmelser, (almänt vatten) uden for 300 meter. De lokale bestemmelser administreres af de forskellige lener. I enskilt vatten er det forbudt at drive fiskeri fra båd indtil 300 meter fra land. I almänt vatten er det tilladt at drive fiskeri med lette håndredskaber fra båd herunder trollingfiskeri.

I Sverige er der ingen begrænsning i anvendelsen af skovle, paravaner og andet der er beregnet til at spile grejerne.

**Tyskland:** I Tyskland regnes trollingfiskeri også som rekreativt fiskeri med lette håndredskaber, det er dog ikke så udbredt som i Danmark.

Tyskland har ligesom Sverige opdelt fiskerilovgivningen i lokale (ländern), og nationale dele. Länderne fastsætter regler i de kystnære områder indtil 12 sømil fra land, og omfatter de fleste fiskeriregler.

I Tyskland er der ingen begrænsninger i anvendelsen af skovle, paravaner og andet der er beregnet

til at spile grejerne.

### **Kontrol**

Som reglerne er i dag, hvor ingen spilende redskaber må anvendes, kan man sige at reglen er kontrollerbar. Dog ses der at være et problem m. h. t. de fiskeredskaber, der let kan ændres fra at trække blinket/agnen nedad, til at trække blinket/agnen ud til siden med et enkelt greb eller drej. Endvidere har erfaringerne vist, at lystfiskerne har svært ved at se det logiske i et forbud mod at anvende spilende anordninger som f.eks. Dipsy-Divere og Side-planere, når disse fastmonteres på fiskelinen.

Såfremt en regelændring overvejes, skal reglerne udformes således at reglen bliver til at kontrollere. Det kunne overvejes generelt at tillade spilende redskaber der er fastmonteret direkte på fiskelinen, og så undtage de farvandsområder, hvor det ikke er ønskeligt p.g.a. biologiske eller andre årsager, at anvende spilende redskaber.

Skematisk oversigt over tilladte og forbudte fiskemetoder med de pt. gældende regler i dansk farvand.

<b>Fiskemetode/Redskab</b>	<b>Tilladt</b>	<b>Forbudt</b>
Overfladetrolling	<b>X</b>	
Dybdetrolling	<b>X</b>	
Paravanetrolling (dybde) <sup>1</sup>	<b>X</b>	
Paravanetrolling (spile) <sup>1</sup>		<b>X</b>
Dipsy Diver (dybde) <sup>1</sup>	<b>X</b>	
Dipsy Diver (spile) <sup>1</sup>	<b>X</b>	
Side-planer(spile) <sup>1</sup>	<b>X</b>	
Planer Board		<b>X</b>
Outrigger	<b>X</b>	
Oter		<b>X</b>

<sup>1</sup>) Redskaberne fås i forskellig størrelse til at fastmontere direkte på fiskelinen. Kan ved et enkelt greb ændres fra at trække i dybden til at spile.